

DIGITUS Universelle Monitor-Wandhalterung mit Gasdruckfeder und Schwenkarm

DA-90428
EAN 4016032479789



Single Gasdruckfeder Monitor-Wandhalter 43", 23 kg max, schwarz

Die universelle Monitor-Wandhalterung von DIGITUS® unterstützt Flat- sowie Curved-Monitore bis 43" mit max. 23 kg Gewicht. Die Gasdruckfeder sowie der Schwenkarm garantieren bequemes und flexibles Justieren der Monitorposition. Das integrierte Kabelmanagement sorgt für einen organisierten und aufgeräumten Arbeitsbereich. Die Wandhalterung bietet eine VESA Kompatibilität von 75x75 / 100x100 / 200x200 sowie 224x224.

Volle Flexibilität für Ihren Monitor - Neigen, Drehen, Schwenken sowie platzsparende Wandmontage

- Für Flat- und Curved-Monitore von 17" - 43"
- Maximale Traglast: 23 kg
- VESA-Kompatibilität: 75 x 75, 100 x 100, 200 x 200, 224 x 224
- Neigen: -5°/+15°, Schwenken: -90°/+90°, Frontplatte drehbar: -3°/+3°
- Schwenkbarer Arm: bietet maximale Sichtflexibilität
- Gasdruckfeder: gleicht das Gewicht Ihres Monitors perfekt aus
- Eingebauter Federspanner für perfekte Gewichtseinstellung

- Integriertes Kabelmanagement: für einen organisierten und aufgeräumten Arbeitsbereich
- Material: Aluminium, Kunststoff, Stahl
- Oberfläche: Pulverbeschichtung
- Monitor Anzahl: 1
- Befestigungsart: Wandmontage
- Länge: L 45,5 x B 22,4 x H 35 cm
- Gewicht: 2,9 kg
- Farbe: Schwarz, matt

Merkmale

- Befestigungsart: Wandmontage
- Gewicht pro Monitor (max.): 23 kg
- Monitor Anzahl: 1
- VESA Befestigung: 75x75 mm, 100x100 mm, 200x200 mm

Lieferumfang

- 1x Universal Monitor-Wandhalterung
- 1x Montagezubehör
- 1x Kurzanleitung

Logistische Daten						
	Anzahl (Stück)	Gewicht (kg)	Tiefe (cm)	Breite (cm)	Höhe (cm)	cm³
Karton-VPE	5	19,30	37,00	46,00	45,50	77.441,00
Innen-VPE	1	3,86	0,00	0,00	0,00	0,00
Einzel-VPE	1	3,86	34,90	44,00	8,40	12.899,00
Netto einzeln ohne VP	1	2,90	45,50	22,40	35,00	0,00

Weitere Anwendungsbilder:

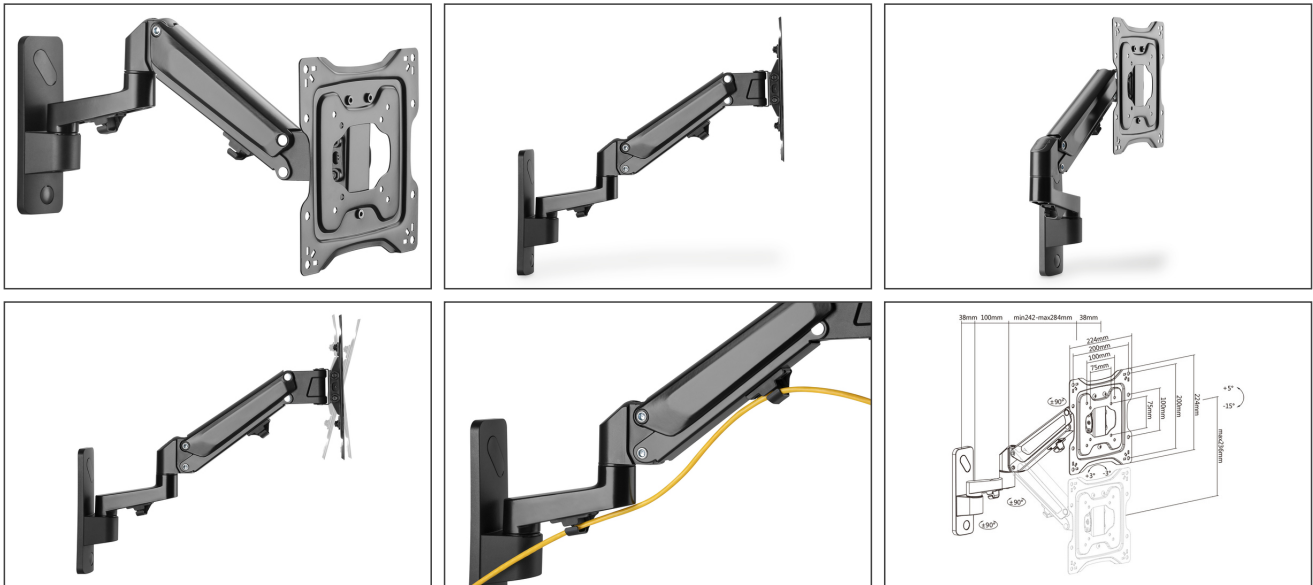

Sicherheitshinweise

- Bitte vor Beginn der Montage und Zusammenbau das ganze Handbuch durchlesen. Bitte sich mit dem Händler vor Ort bei Fragen zur Anleitung oder Warnungen in Verbindung setzen.
- VORSICHT: Bei Verwendung mit Produkten, die das zulässige Gewicht überschreiten, können Schäden oder möglicherweise Verletzungen die Folge sein.
- Halterungen sollen entsprechend den Montageanweisungen angebracht werden. Eine unsachgemäße Montage kann Schäden oder Verletzungen zur Folge haben.
- Sicherheitsausrüstung und geeignete Werkzeuge verwenden. Die Montage des Produktes sollte nur von Fachleuten durchgeführt werden.
- Dieses Produkt kann auf Wänden mit Fachwerk, massiven Beton- oder Steinwänden montiert werden.
- Die tragenden Oberflächen sollten das gesamte Gewicht von Geräten und allen zusätzlichen Bauteilen sicher aushalten können.
- Nur die mitgelieferten Einbauschrauben verwenden und die Schrauben NICHT ZU FEST ANZIEHEN.
- Dieses Produkt enthält Kleinteile, die Erstickungsgefahr beim Verschlucken hervorrufen können. Diese Teile von Kindern fernhalten.
- Dieses Produkt nur in Innenräumen verwenden. Verwendung des Produktes im Außenbereich kann zu Verletzungen und Schäden führen.
- WICHTIG: Vor der Montage bitte alle erhaltenen Bauteile mit der Bauteileliste abgleichen. Bei beschädigten oder fehlenden Teilen den Händler vor Ort nach Ersatzteilen fragen.
- WARTUNG: Die Halterungsklammer regelmäßig auf Sicherheit und Stabilität prüfen (am besten alle drei Monate)

Verantwortliche Person für die EU

In der EU ansässiger Wirtschaftsbeteiligter, der sicherstellt, dass das Produkt den erforderlichen Vorschriften entspricht.

ASSMANN Electronic GmbH
 Auf dem Schüffel 3
 Lüdenscheid, Germany
<https://www.assmann.com>
info@assmann.com