

DIGITUS Flexibele werkplek voor wandmontage

DA-90354
EAN 4016032383161

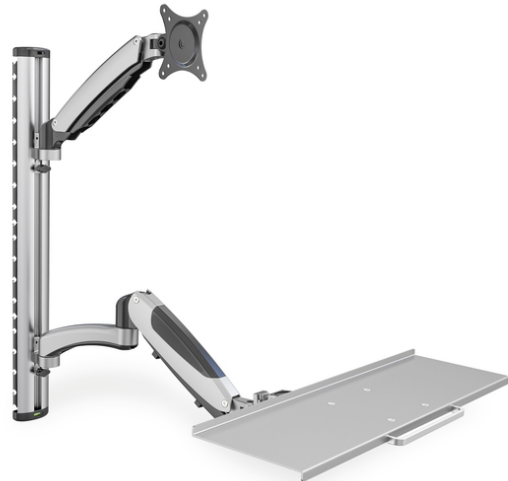

Monitor & Keyboard mount for LCD/LED max. load 8kg, VESA 100x100

Universele wandhouder voor montage van monitor en toetsenbord met flexibel instelbare werkhogte. Richt een werkplek in waarvan de werkhogte met twee grepen snel kan worden aangepast aan personen van verschillende lengte. Let bij de keuze van de houder op de VESA-afmetingen en het gewicht van de monitor.

Universele houder voor wandmontage van monitor en toetsenbord met flexibele hoogte

- Geïntegreerde kabeldoorvoer

- Geschikt voor VESA-afstanden 75 x 75 en 100 x 100 mm
- Maximale belastbaarheid tot 6 kg per arm
- Gewicht: 4,2kg
- Afmetingen: 700 x 700 x 520 mm
- Stijl: PC werkstation

Package contents

- Wandhouder
- Schroeven voor montage van beeldscherm
- Gebruiksaanwijzing

Logistics						
	Number (pcs)	Weight (kg)	Depth (cm)	Width (cm)	Height (cm)	cm ³
Packaging Unit Carton	2	12.66	78.00	25.50	23.00	45,747.00
Packaging Unit Inside	1	6.33	76.50	23.00	10.00	17,595.00
Packaging Unit Single	1	6.33	76.50	23.00	10.00	17,595.00
Net single without Packaging	1	4.82	83.40	73.00	60.00	0.00

More images:

